

HULTDINS **Compact**

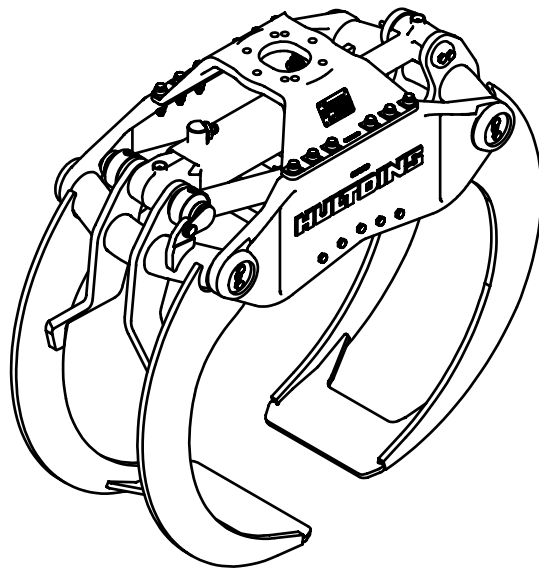

GLC 50

2003-10-07

Rev. 07

Doc.Nr. 7000244-EN

Utg. 01-03

English

Spare parts manual

0673000

S/N 016-2679 and up

Grapple GLC 50

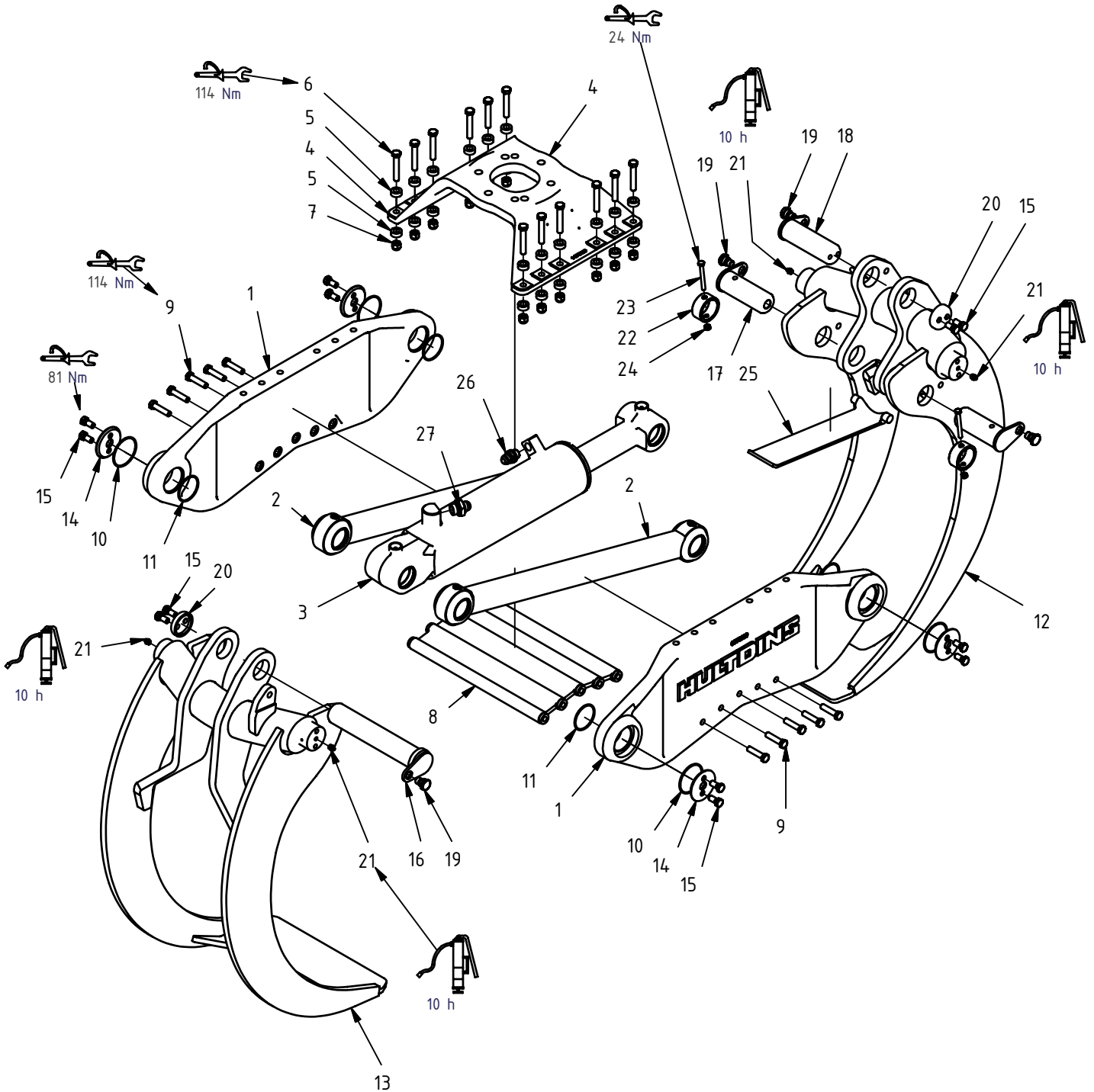

Item	Qty.	Part Number	Description	Notes
1	2	0673009	Base side	GLC 50
2	2	0673007	Push rod assy.	
3	1	0150006	Hydraulic cylinder	110/63 - 367
4	1	0642029	Rotator bracket	
5	24	0604055	Hardened washer	T=10
6	12	0104378	Hex hd. Cap Screw	ISO 4014 - M12x70, 10.9
7	12	0106065	Nut	DIN 6924 - M12, 8 fzb
8	1	0665018	Spacer	
9	10	0104356	Hex hd. Cap Screw	ISO 4014 - M12x50, 10.9
10	4	0118098	O-ring	69,5 x 3,0
11	4	0118099	O-ring	59,5 x 3,0
12	1	0673001	Grapple arm, male	
13	1	0673002	Grapple arm, female	
14	4	0665121	Washer	
15	12	0104342	Hex hd. Cap Screw	ISO 4017 - M12x25, 8.8
16	1	0665106	Pin	
17	2	0665104	Pin	
18	1	0665105	Pin	
19	4	0632601	Locking screw	
20	2	0665148	Washer	
21	4	0114023	Grease Fitting	M10 x 1
22	2	0665131	Washer	
23	2	0104553	Hex hd. Cap Screw	ISO 4014 - M8x75, 8.8
24	2	0106081	Nut	DIN 982 - M8, 8 fzb
25	1	0673016	Piston rod cover	
26	1	0130107	Adapter str.	10F40MX
27	1	0130061	Adapter str.	10-12f4omxs

Base side bearings

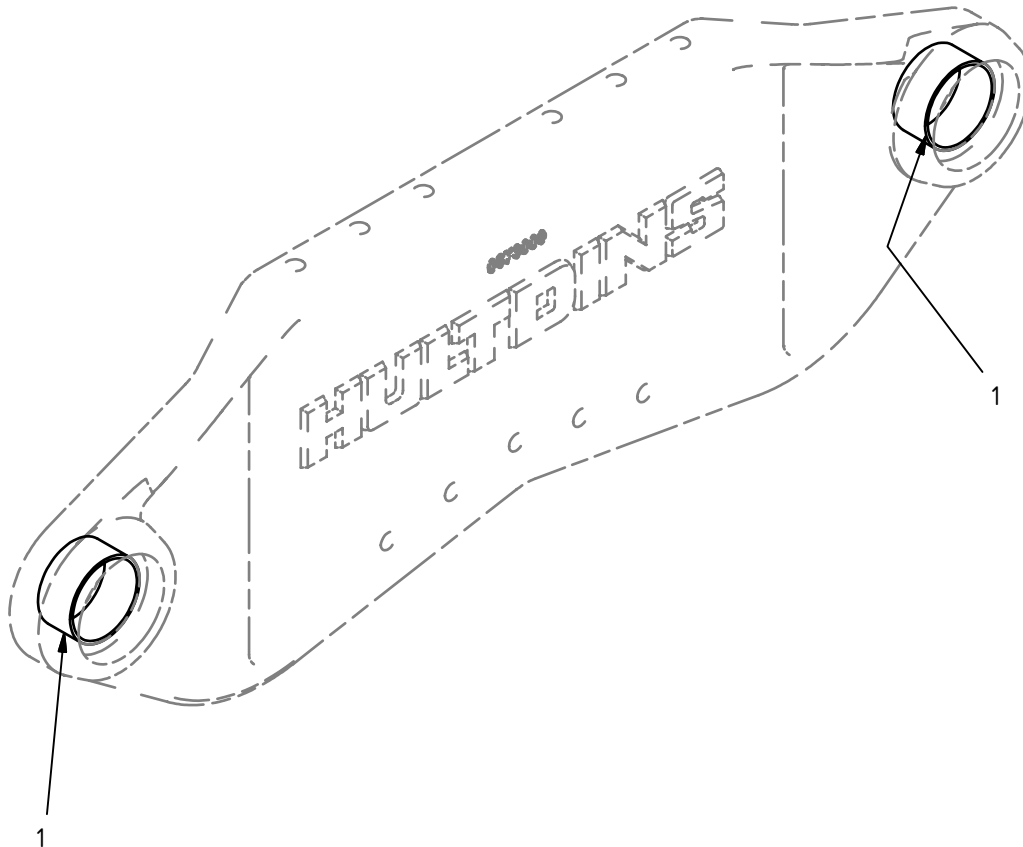

Item	Qty.	Part Number	Description	Notes
1	2	0124049	Plain Bearing	60/65 x 30

Push rod assy.

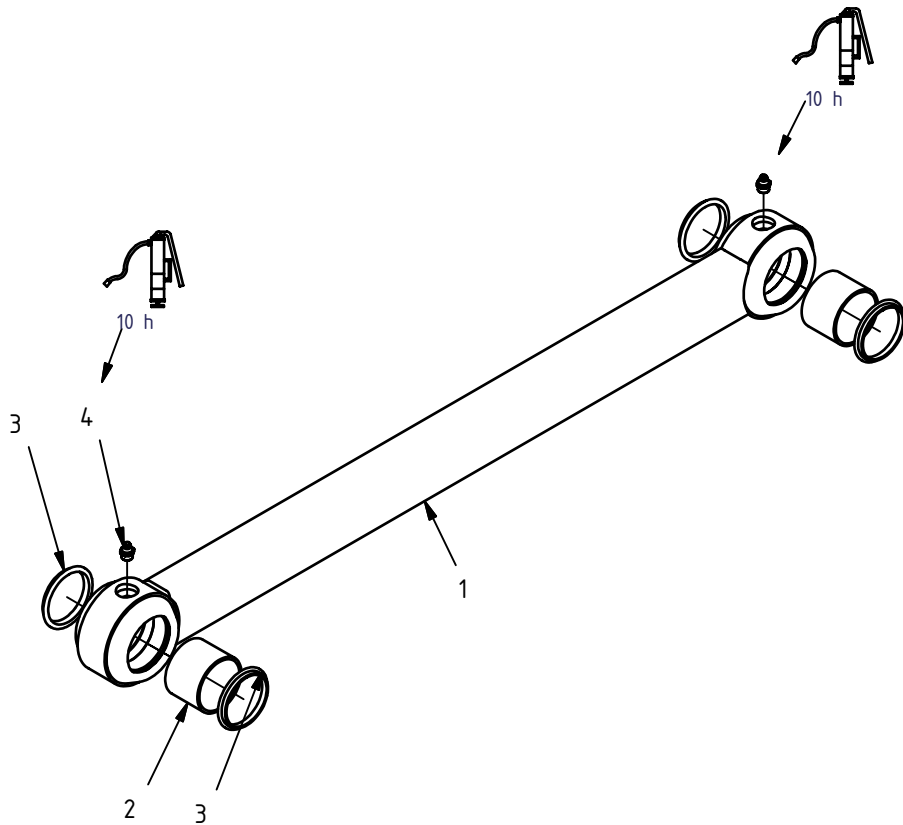

Item	Qty.	Part Number	Description	Notes
1	1	0673007	Push rod assy.	all items listed
2	2	0124044	Plain Bearing	ø50/55 x 40
3	4	0116017	Dust seal	DK 50-60-2,15-6
4	2	0114023	Grease Fitting	M10 x 1

Hydraulic cylinder

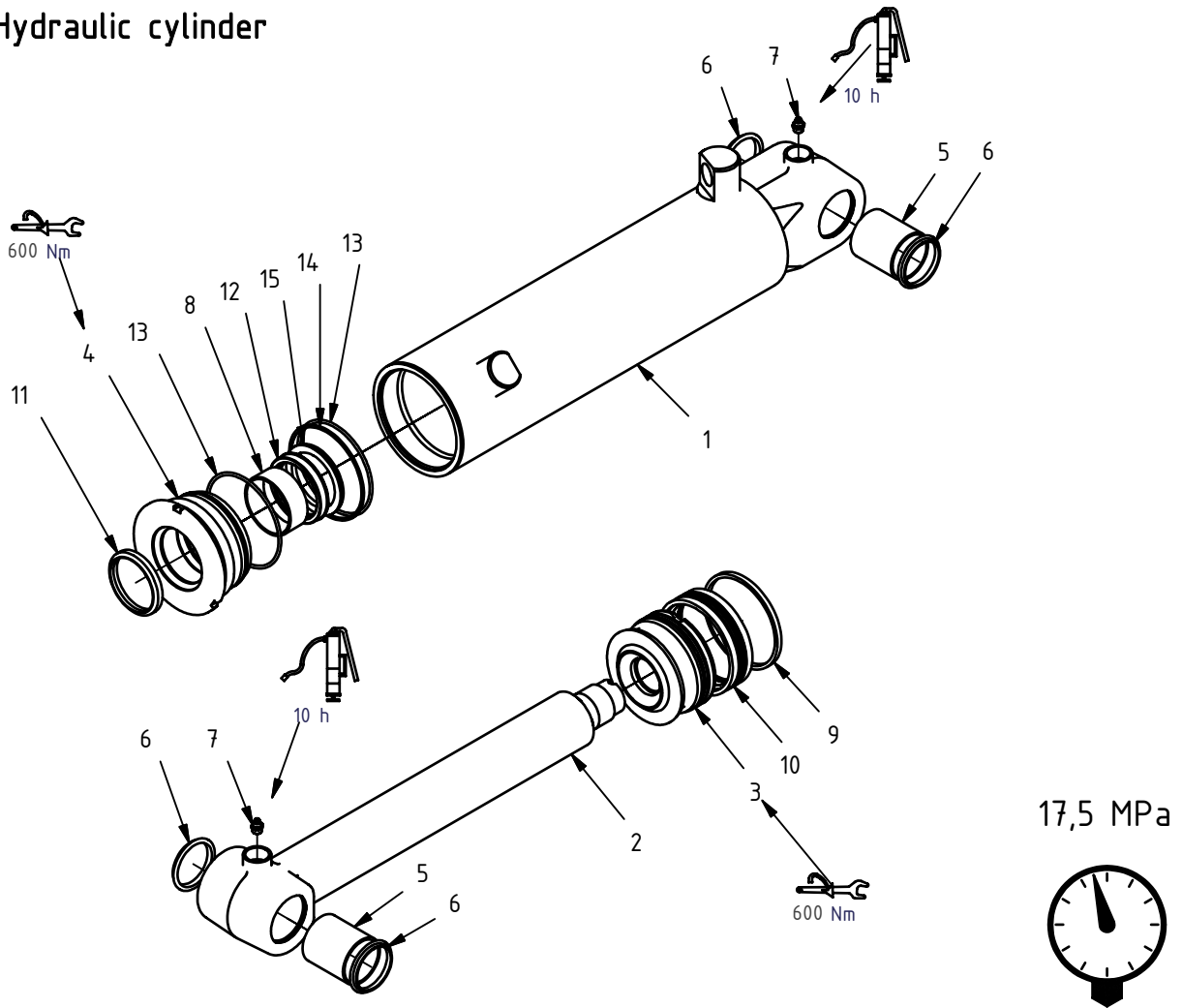

Item	Qty.	Part Number	Description	Notes
1	1	0150519	Barrel	w/ item #5-7
2	1	0150520	Piston rod	w/ item #5-7
3	1	0150515	Piston	110/60
4	1	0150517	Gland	
5	2	0124089	Plain Bearing	50/55 x 60
6	4	0116017	Dust seal	DK 50-60-2,15-6
7	2	0114023	Grease Fitting	M10 x 1
8	1	0150526	Guide Ring	68/63 x 25-PF
9	1	0150530	Piston ring	∅110
10	1	-	Piston seal	M 110/95 x 20
11	1	-	Dust seal	PA 63/73 x 7 x 10
12	1	-	Rod seal	SI/L 63/78 x 12,5
13	2	-	O-ring	104,5 x 3,0
14	1	-	Backup Ring	110/105 x 1,3
15	1	-	Retainer ring	RI 63/78 x 2,65-A
-	-	0121079	Seal kit	item #10-15

Safety instructions

This page describes important safety instructions, which the operator's of Hultdins SuperGrip SG, SuperGrip TL and Compact grapples should have a good knowledge of before the equipment is used.

The service manual should be available at all times so that the operator is able to follow safety regulations and the procedures of maintenance activities.

Note! Read carefully and understand the following information with concerns to safe operation practices before operating this equipment.

 **Important!**

The owner and the operator are responsible for following all safety regulations and that the machine is safely equipped.

 **Important!**

Check the grapple for damages at the beginning of each shift. Tighten all fasteners regularly.

 **Important!**

Make sure that the hydraulic pressure in the grapple cylinder is adjusted according to the specifications. If the pressure is too low the grapple will not be able to carry its load. If the pressure is too high, the grapple will be overloaded, which could result in structural failures

 **Important!**

All service and repairs should be carried out by qualified personnel or an authorized repair shop with suitable tools and lifting devices.

 **Important!**

Consider the environment. Plug all open connections to avoid unnecessary spill of oil.

 **Warning!**

The grapple must not be used for lifting personnel.

 **Warning!**

The grapple is not designed for handling rocks, heavy spare parts, etc. It is also not designed to be used when mounting or removing tracks.

If used as described above the grapple arms or other parts of the grapple could fail, resulting in injury.

 **Warning!**

The load of the grapple must not exceed the recommended maximum rating as structural failure could occur, resulting in injury and damaged equipment.

 **Warning!**

Before performing any maintenance or service work, lower the grapple to the ground and shut off the engine. Turn off any master shut-offs and do not allow personnel in the cab.

 **Warning!**

Never touch or stand close to the pressurized cylinders and hydraulic hoses.

 **Warning!**

The grapple has sharp edges. Use proper wrenches and protective gloves when working on the grapple.

 **Warning!**

When operating this equipment ensure all other personnel remain at least 50 feet (15 meters) clear of the machine. Turn the machine off immediately if anyone enters this safety zone.

 **Warning!**

To avoid injury always place the grapple lying down on it's side when not mounted on the boom.

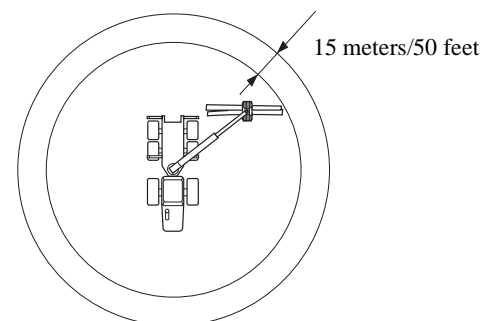

Fig. 1 The operating area of the grapple and the recommended safety distance

 **Warning!**

Personnel being inside the danger zone must be well protected against falling load.

 **Warning!**

The operator should be aware that the load, or parts of the load, could fall at any time due to a wrong maneuver, logs slipping out, or logs falling uncontrolled from the load.

Sicherheitsvorschriften

Diese Seite beschreibt wichtige Sicherheitsvorschriften von denen der Fahrer, vor dem Einsatz des *SuperGrip SG* in produktiver Arbeit, gute Kenntnisse haben soll.

Die Bedienungsanweisung soll immer zugänglich sein, damit der Fahrer die Sicherheitsvorschriften und Bedienungsanleitung für die Unterhaltsmaßnahmen kontrollieren kann.

Achtung! Bitte die nachfolgende Information gründlich durchlesen.

! Wichtig!

Der Eigentümer sowie der Fahrer haben die Verantwortung, daß alle Sicherheitsmaßnahmen gefolgt werden und das die Maschine sicher ausgerüstet ist.

! Wichtig!

Bei jedem Schichtanfang kontrollieren, daß keine Schäden an der Maschine entstanden sind.

! Wichtig!

Bitte kontrollieren, ob der Hydrauldruck im Greiferzylinder laut Spezifikation eingestellt ist. Bei zu niedrigem Druck kann der Greifer die Last nicht halten. Bei zu hohem Druck wird der Greifer überbelastet und die Gefahr eines Bruches besteht.

! Wichtig!

Jeder Wartung und Reparatur sollten von einer autorisierten Werkstatt mit zweckmässigen Werkzeugen und Hebevorrichtungen ausgeführt werden.

! Achtung!

Niemals Menschen mit dem Greifer heben!

! Achtung!

SuperGrip SG ist nicht für die Handhabung von Steinen, schweren Ersatzteilen, etc. angepaßt. Er ist ebenfalls nicht dafür angepaßt, bei der Montage oder Demontage von Bändern angewendet zu werden.

Bei oben beschriebener Benutzung können die Greiferarme oder andere Teile des Greifers beschädigt werden und Personenschaden kann entstehen.

! Achtung!

Die Ladung des Greifers darf nicht die empfohlene max. Belastung überschreiten, weil dann die Gefahr eines Bruches besteht, der zu Personen- und Ausrüstungsschäden führen kann.

! Achtung!

Vor Beginn der Unterhaltsarbeiten den Greifer ganz zusammenfahren, stabil auf dem Boden aufsetzen und die Antriebsquelle des Greifers ausschalten.

! Achtung!

Die Einheit hat scharfe Kanten. Bei Arbeiten an der Einheit sind vorschriftsmäßige Schraubenschlüssel zu verwenden und Schutzhandschuhe zu tragen.

! Achtung!

Nicht in der Nähe von Zylinder und Hydraulschläuchen aufhalten oder Zylinder und Hydraulschläuchen berühren, wenn diese unter Druck stehen.

! Achtung!

Unbefugte dürfen sich nicht näher als 15 Meter (Gefahrenbereich) vom Schwenkbereich des Greifers aufhalten. S. Fig. 1.

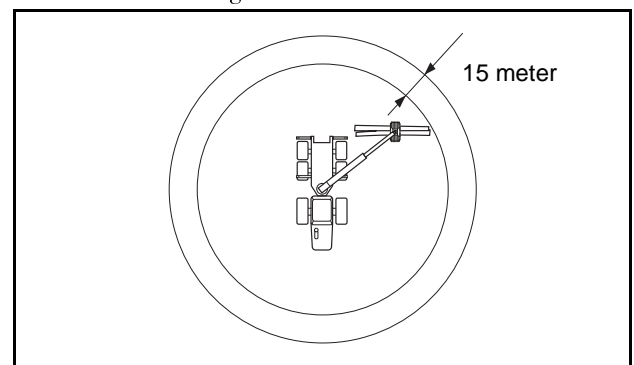

Fig. 1 Schwenkbereich und vorgeschriebener Sicherheitsabstand des Greifers

! Achtung!

Der Fahrer, der sich im Gefahrenbereich befindet, soll vor fallender Last gut geschützt sein.

! Achtung!

Der Fahrer soll Unbefugte, die sich im Gefahrenbereich befinden oder auf dem Weg dorthin sind, sofort abweisen.

! Achtung!

Der Fahrer soll sich darüber im Klaren sein, daß die Last oder Teile der Last wegen falscher Bedienung in jedem Moment vom Greifer fallen können.

HULTDINS **Compact**



English

Hultdin System AB
Skolgatan 12, SE-930 70 MALÅ, Sweden
tel. +46 953 418 00, fax +46 953 418 01
E-mail: sales@hultdins.se

Hultdins Inc.
22 Morton Avenue East
Brantford, Ontario, Canada N3R 7J7
tel (519) 754-0044, fax (519) 754-1569
E-mail: info@hultdins.com