



SuperGrip®

BY HULTDINS



SuperGrip™ 360S
BY HULTDINS



HULTDIN SYSTEM AB - EN AV VÄRLDENS LEDANDE UTVECKLARE OCH TILLVERKARE AV KOMPONENTER TILL DET MEKANISERADE SKOGSBRUKET. HUVUDKONTOR OCH TILLVERKNING LIGGER I DET NATURSKÖNA MALÅ I VÄSTERBOTTENS INLAND.

Hultdins SuperGrip är världens mest sålda timmergrip för professionell användning. Vare sig det gäller skotare, lastbil eller grävmaskin, i vått och torrt, varmt eller kallt, så hanterar under dygnets alla timmar, året runt, tiotusentals Hultdinsgripar olika typer av virke i världens alla hörn. Detta är inte enbart en slump. Hultdins har utvecklat och tillverkat timmergripare i närmare 50 år. Stor vikt läggs vid att försöka tillhandahålla de absolut bästa produkterna till rimliga kostnader för våra kunder. Vi vet att i slutändan är det bara när vår kund har en högre produktivitet i sitt arbete, än den som valt en annan grip, som vi kan känna oss trygga. Tack för att du väljer en grip från Hultdins!



SUPERGRIP

Produktegenskaper

- Axelsystem i expanderutförande eliminerar glapp
- Stark dämpad cylinder som klarar arbetstryck upp till 250 bar
- Hög hållfasthet och styrka minimerar stilleståndstid
- Anpassad kaptillsats SuperSaw till alla modeller

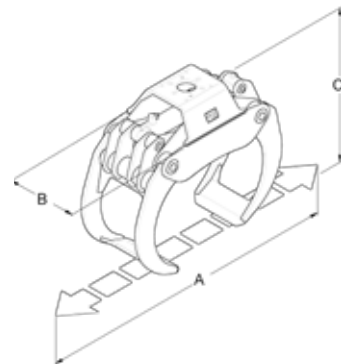

		260	300	360	420	520
Vikt	kg	187	188	306	328	360
Max. last	kg	3 500	3 500	5 000	5 000	5 500
Griparea	m ²	0,26	0,30	0,36	0,42	0,52
Max. gripvidd, A	mm	1 525	1 480	1 870	2 075	2 279
Max. bredd, B	mm	430	430	510	510	514
Höjd, vid spets-spets, C	mm	867	910	962	1 040	1 152
Höjd, vid max. gripvidd	mm	760	803	800	831	887
Höjd, helt stängd	mm	550	560	627	668	753
Bredd, gripklo	mm	384	384	452	460	456
Min. gripbar diameter	mm	90	91	110	120	170
Spetskraft, fullt öppen vid 25 Mpa	kN	10,9	10,4	18,5	19,4	20,9
Spetskraft, spets-spets vid 25 Mpa	kN	15,1	14,6	19,2	20,0	23,1
Öppningstid vid 50 l/min	s	0,9	0,9	1,6	2,1	2,2
Slutningstid vid 50 l/min	s	1,7	1,7	2,6	3,5	3,7
Max. arbetstryck	MPa	25	25	25	25	25



SUPERGRIP -S

Produktegenskaper

- Kraftigt förstärkt modell för grävmaskinsapplikationer samt för de allra tuffaste jobben i skogen
- Axelsystem i expanderutförande eliminerar glapp
- Stark dämpad cylinder som klarar arbetstryck upp till 250 bar
- Starka parallellstug i gjutet utförande
- Anpassad kaptillsats SuperSaw till alla modeller

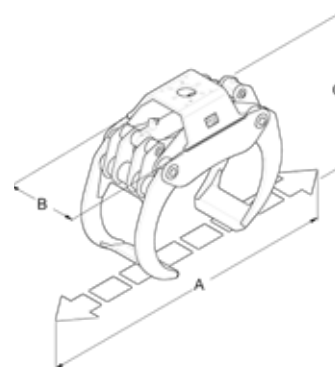

		260S	300S	360S	420S	500S	520S	720S
Vikt	kg	233	235	380	408	434	473	516
Max. last	kg	4 500	4 500	8 000	8 000	8 000	8 000	8 000
Griparea	m ²	0,26	0,30	0,36	0,42	0,50	0,52	0,72
Max. gripvidd, A	mm	1 525	1 480	1 870	2 011	2 279	2 279	2 290
Max. bredd, B	mm	430	430	522	514	521	514	511
Höjd, vid spets-spets, C	mm	867	836	998	1 071	1 152	1 152	1 283
Höjd, vid max. gripvidd	mm	760	804	800	889	886	886	1 060
Höjd, helt stängd	mm	550	560	656	714	753	753	759
Bredd, gripklo	mm	384	384	460	480	480	484	500
Min. gripbar diameter	mm	90	91	110	122	153	170	189
Spetskraft, fullt öppen vid 25 Mpa	kN	10,9	10,4	18,5	19,4	20,9	20,9	17,2
Spetskraft, spets-spets vid 25 Mpa	kN	15,1	14,6	19,2	20,0	23,1	23,1	21,3
Öppningstid vid 50 l/min	s	0,9	0,9	1,6	2,1	2,2	2,2	2,2
Slutningstid vid 50 l/min	s	1,7	1,7	2,6	3,5	3,7	3,7	3,7
Max. arbetstryck	MPa	25	25	25	25	25	25	25



SUPERGRIP -RS

Produktegenskaper

- Extra förstärkt S-modell för grävmaskinsapplikationer samt för de allra tuffaste jobben i skogen
- Axelsystem i expanderutförande eliminerar glapp
- Starka parallellstug i gjutet utförande
- Stark dämpad cylinder som klarar arbetstryck upp till 250 bar
- Anpassad kaptillsats SuperSaw till alla modeller

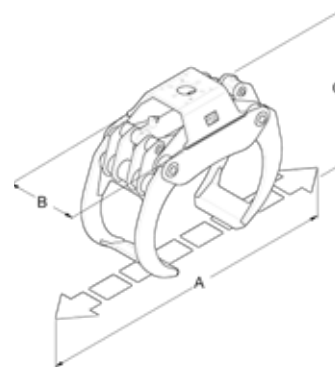

		260RS	300RS	360RS
Vikt	kg	266	272	402
Max. last	kg	4 500	4 500	8 000
Griparea	m ²	0,26	0,30	0,36
Max. gripvidd, A	mm	1 525	1 480	1 870
Max. bredd, B	mm	430	430	522
Höjd, vid spets-spets, C	mm	867	836	998
Höjd, vid max. gripvidd	mm	760	804	800
Höjd, helt stängd	mm	550	560	656
Bredd, gripklo	mm	424	424	484
Min. gripbar diameter	mm	90	91	110
Spetskraft, fullt öppen vid 25 Mpa	kN	10,9	10,4	18,5
Spetskraft, spets-spets vid 25 Mpa	kN	15,1	14,6	19,2
Öppningstid vid 50 l/min	s	0,9	0,9	1,6
Slutningstid vid 50 l/min	s	1,7	1,7	2,6
Max. arbetstryck	MPa	25	25	25



SUPERGRIP -R

Produktegenskaper

- För hantering av ris- och träddelar
- Axelsystem i expanderutförande eliminerar glapp
- Stark dämpad cylinder som klarar arbetstryck upp till 250 bar
- Hög hållfasthet och styrka minimerar stilleståndstid

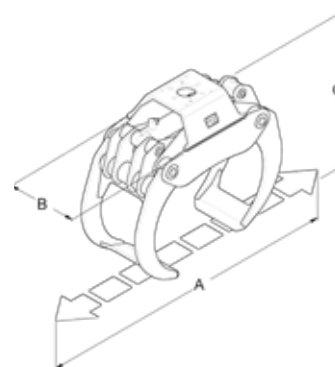

		260R	300R	360R	420R	520R
Vikt	kg	210	217	338	371	410
Max. last	kg	3 000	3 000	4 000	4 000	4 500
Griparea	m ²	0,26	0,30	0,36	0,42	0,52
Max. gripvidd, A	mm	1 525	1 480	1 870	2 075	2 279
Max. bredd, B	mm	430	430	510	510	514
Höjd, vid spets-spets, C	mm	851	888	953	1 023	1 120
Höjd, vid max. gripvidd	mm	742	794	784	809	816
Höjd, helt stängd	mm	565	565	638	671	757
Bredd, gripklo	mm	416	416	492	500	506
Min. gripbar diameter	mm	90	91	110	120	170
Spetskraft, fullt öppen vid 25 Mpa	kN	10,9	10,4	18,5	19,4	20,9
Spetskraft, spets-spets vid 25 Mpa	kN	15,1	14,6	19,2	20,0	23,1
Öppningstid vid 50 l/min	s	0,9	0,9	1,6	2,1	2,2
Slutningstid vid 50 l/min	s	1,7	1,7	2,6	3,5	3,7
Max. arbetstryck	Mpa	25	25	25	25	25



SUPERGRIP RG -V

Produktegenskaper

- Kraftiga gripklor anpassade för en mer kontrollerad och effektiv hantering av timmer, materialhantering m.m.
- Hög hållfasthet och styrka minimerar stilleståndstid
- Integrerad lasthållningsventil och ackumulator
- Stark dämpad cylinder som klarar arbetstryck upp till 250 bar
- Axelsystem i expanderutförande eliminerar glapp
- Starka solida stag i gjutet utförande
- Anpassad kaptillsats SuperSaw till alla modeller

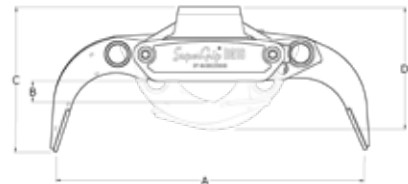
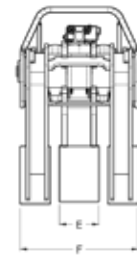

RG16 -V

Vikt	lb	(kg)	860	(390)
Max. gripvidd, A	inches	(mm)	69,6	(1 768)
Min. gripbar diameter, B	inches	(mm)	4,8	(122)
Höjd vid max. gripvidd, C	inches	(mm)	32,6	(829)
Höjd vid spets-spets, D	inches	(mm)	29,1	(740)
Bredd, gripklo inner "E"	inches	(mm)	6,5	(165)
Bredd, gripklo inner "F"	inches	(mm)	19,5	(496)



SUPERGRIP RG

Produktegenskaper

- Kraftiga gripklor anpassade för en mer kontrollerad och effektiv hantering av räls och slipers
- Hög hållfasthet och styrka minimerar stilleståndstid
- Integrerad lasthållningsventil och ackumulator
- Stark dämpad cylinder som klarar arbetstryck upp till 250 bar
- Axelsystem i expanderutförande eliminerar glapp
- Starka solida stag i gjutet utförande
- Anpassad kaptillsats SuperSaw till alla modeller

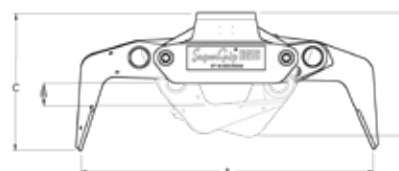
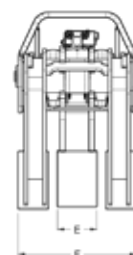

RG16

Vikt	lb	(kg)	870	(398)
Max. gripvidd, A	inches	(mm)	69,6	(1 768)
Min. gripbar diameter, B	inches	(mm)	5,3	(135)
Höjd vid max. gripvidd, C	inches	(mm)	32,6	(829)
Höjd vid spets-spets, D	inches	(mm)	29,1	(740)
Bredd, gripklo inner "E"	inches	(mm)	6,5	(165)
Bredd, gripklo inner "F"	inches	(mm)	19,5	(496)



DIN PRODUKTIVITET – VÅR DRIVKRAFT

Hultdin System AB är en av världens ledande tillverkare av komponenter till det mekaniserade skogsbruket. Med fokus på kundernas effektivitet och lönsamhet har vi utvecklat ett brett sortiment, bestående av bland annat timmergripare, entreprenadgripare, sågenheter, gripsågar, dämp- och smörjsystem.



SuperGrip®

Hultdins timmergripare finns i tre serier, var och en med lite olika egenskaper. Gemensamt för dem alla är dock att de utformats för att öka din produktivitet och tillverkats med kvalitet in i minsta detalj. I dag sitter våra gripare som standard hos de flesta stora tillverkare av skotare.



SuperCut®

I dag avverkas vartannat träd i världen med en Hultdins SuperCut – det säger en del om det kunnande som ackumulerats hos oss genom åren. Vårt mål är att göra ditt arbete så problemfritt som möjligt. Det försöker vi uppnå med innovativa lösningar som t.ex. automatisk kedjesträckning, helt skyddad utmatningscylinder och inbyggd proportionell kedjesmörjning.



SuperSaw®

De flesta av våra gripsågar används i helträdshantering men också i röjning och underhållsarbete. Hultdins gripsågar dominerar marknaden. Med sex olika gripsågs-serier som vardera innehåller ett antal modeller har vi marknadens bredaste sortiment.



DampingSystem™

En hydraulisk dämpare gör att du kan arbeta snabbare och ökar såväl maskinens livslängd som din egen. Hydraulolja är ett utmärkt sätt att via cylindrar förflytta kraft, eftersom den är så stum. Men stumheten gör också att den vidarebefordrar vibrationer och stötar som sliter maskin och förare. Våra dämpare reducerar dessa negativa krafter utan att påverka maskinens prestanda.



LubricationSystem™

Olja kladdar nästan alltid ner både skogen och maskinen. Våra pumpar använder istället biologiskt nedbrytbart kedjefett som bättre stannar kvar mellan kedjan och svärdet.



SuperGrip



SuperSaw



SuperCut



DampingSystem



LubricationSystem

Hultdin System AB är en ledande tillverkare av redskap och inbyggnadskomponenter för skogs- och entreprenadmaskiner. Hultdins produkter som SuperGrip, SuperSaw och SuperCut används över hela världen. Sedan 1928 har vi utvecklat produkter för att göra maskinentreprenören produktiv. Vi försöker möta dagens behov och samtidigt förutse morgondagens. Det gör vi bäst genom att finnas i skogen, inte bara i tanken utan även i praktiken.

Hultdin System AB
Box 100
Skolgatan 12
SE-939 31 Malå
+46 953 418 00
sales@hultdins.se

 **HULTDINS**

hultdins.se

